



Armoplast КС
Смотровые колодцы

Руководство по эксплуатации
Паспорт

Ш.098.065 РЭ

СОДЕРЖАНИЕ

ВВЕДЕНИЕ.....	14
1 Общие сведения.....	15
2 Технические данные и характеристики.....	15
3 Размещение.....	16
4 Устройство изделия.....	16
5 Комплект поставки.....	17
6 Монтаж.....	17
7 Требования по эксплуатации.....	18
7.1 Общие требования.....	18
7.2. Регламентные работы.....	18
8 Транспортирование и хранение.....	19
8.1 Транспортирование.....	19
8.2 Погрузка и разгрузка изделия.....	19
8.3 Особые указания.....	19
9 Срок службы и гарантии изготовителя.....	20
10 Свидетельство о приемке.....	21
11 Изготовитель.....	21
ПРИЛОЖЕНИЕ А.....	22
ПРИЛОЖЕНИЕ Б.....	23

ВВЕДЕНИЕ

Настоящее руководство по эксплуатации предназначено для изучения устройства и правил эксплуатации смотровых колодцев серии Armoplast КС (далее по тексту Armoplast КС, колодец, изделие) и содержит сведения об их назначении, технических характеристиках, составе, принципе работы, использовании, техническом обслуживании, хранении, транспортировании и гарантиях изготовителя.

Соблюдение положений настоящего руководства по эксплуатации является обязательным на протяжении всего срока службы колодца.

ООО «Витэко» оставляет за собой право на внесение изменений в конструкцию или изменение существующих технологических узлов колодца, не ухудшающих заданные качественные показатели оборудования.

1 Общие сведения

Armoplast КС применяется для устройства инженерных сетей, например, хозяйственно-бытовой, ливневой или промышленной канализации промышленных предприятий.

Назначение смотровых колодцев Armoplast КС различно.

Линейные колодцы размещаются на прямолинейных участках сети. Предназначены для контроля за системой канализации, её прочистки и вентиляции.

Поворотные (узловые) колодцы устраиваются в местах соединения трубопроводов. Служат для изменения направления потока и объединения нескольких линий в одну.

Перепадные колодцы применяются для: для уменьшения глубины заложения трубопроводов; во избежание превышения максимально допустимой скорости движения сточной воды или резкого изменения этой скорости; при пересечении с подземными сооружениями; при затопленных выпусках в последнем перед водоемом колодце.

Пробоотборные колодцы устраиваются на выходе из очистных сооружений. Служат для отбора проб и контроля качества очистки.

Колодцы **гашения напора (гасители)** устанавливаются перед очистными сооружениями при напорной подаче. Служат для понижения скорости движения сточных вод. Могут одновременно выполнять функции перепадного колодца.

Корпуса колодцев Armoplast КС выполнены из армированного стеклопластика в соответствии с ТУ 4859-001-98116734-2009.

2 Технические данные и характеристики

Технические характеристики изделия приведены в Таблице 1 (заполняется индивидуально на конкретное изделие).

Таблица 1 - Технические характеристики

Обозначение	ARMOPLAST КС-1200-3000
Назначение	Линейный
Диаметр корпуса, мм	1200
Высота подземной части, мм	3000
Диаметр днища, мм	1400
Глубины заложения патрубков, мм	2900
Диаметры патрубков, мм	315

3 Размещение

Колодцы размещаются под землей вертикально, на твёрдом основании (параметры основания определяются проектной организацией в зависимости от условий эксплуатации изделия). На поверхности земли остается смотровой стеклопластиковый люк.

При необходимости размещения колодца под проезжей частью, над ним выполняется монолитная железобетонная плита из армированного бетона, а стеклопластиковый люк заменяется на чугунный.

4 Устройство изделия

Armoplast КС представляет вертикальный цилиндрический резервуар.

В зависимости от назначения колодца, он может быть опционально оборудован лотками, запорной арматурой, устройствами для гашения напора, лестницами и т.д. Полная комплектация конкретного изделия приведена в таблице 2 раздела 5.

Патрубки колодца в серийном исполнении представляют собой раструбы для подключения труб ПВХ ГОСТ Р 54475-2011. При индивидуальном заказе патрубки могут комплектоваться фланцами, компрессионными муфтами, выполняться в виде гильз для подключения стальных либо чугунных труб и т.д.

Диаметр корпуса колодца назначается в зависимости от диаметра и взаимного расположения подводящих и отводящих патрубков. Высота колодца определяется в зависимости от отметок лотков поводящих и отводящих сетей.

5 Комплект поставки

Таблица 2 - Комплект поставки

п/п	Наименование	Количество	Примечание
1	Корпус стеклопластиковый	1	-
2	Люк стеклопластиковый	1	-
3	Лоток из полимерных материалов	-	(опция)

6 Монтаж

1. Проверить общее состояние корпуса колодца на отсутствие разрывов и трещин.
2. Удалить из изделия мусор (при наличии) перед началом монтажа.
3. Во время манипуляций необходимо избегать ударов по стенке корпуса, во избежание его повреждения.
4. Монтажная фундаментная плита выполняется согласно проектной документации. Плита должна быть монолитная (без швов).
5. Крепление колодца к монтажной фундаментной плите осуществляется анкерными болтами по периметру корпуса. Частота расположения, размер и прочность анкерных болтов зависит от габаритов конкретной установки и уровня грунтовых вод (см. Приложение Б (справочное)).
6. При установке оборудования необходимо соблюдать правильность ориентировки осей подводящих и отводящих патрубков.
7. Обратную засыпку производить слоями песка по 20-30 см, после чего выполнить утрамбовку.

ВНИМАНИЕ:

ЗАПРЕЩАЕТСЯ ДВИЖЕНИЕ АВТОТРАНСПОРТА И ТЯЖЁЛОЙ СТРОИТЕЛЬНОЙ ТЕХНИКИ ПОСЛЕ ОБРАТНОЙ ЗАСЫПКИ КОТЛОВАНА С УСТАНОВЛЕННЫМИ В НЕМ СТЕКЛОПЛАСТИКОВЫМИ ИЗДЕЛИЯМИ ВО ИЗБЕЖАНИЕ ПОВРЕЖДЕНИЙ.



7 Требования по эксплуатации

7.1 Общие требования

Изделие должна быть смонтирована строго по горизонтальным и вертикальным осям.

Исключить попадание в изделие строительного и иного мусора.

Запрещается подавать на изделие агрессивные химические жидкости, краски.

Показатель рН попадающей в изделие воды должен находиться в пределах 6,5 – 8,5 ед.

К обслуживанию изделия допускается персонал старше 18 лет, прошедший инструктаж по охране труда в соответствии с соответствующими нормативными документами.

Обслуживающий персонал обязан знать устройство и принципы функционирования изделия, иметь необходимые инструменты и материалы для обслуживания данного изделия.

Обслуживающий персонал обязан **своевременно** производить регламентные работы по обслуживанию изделия.

Обслуживающий персонал обязан вести журнал регламентных и внеплановых работ.

Рабочее пространство при обслуживании должно быть освещено.

Перед началом регламентных работ необходимо проветрить оборудование, открыв крышку люков не менее чем на тридцать минут.

Обслуживание установки должен производить не менее двух работников, имеющих индивидуальные средства защиты.

7.2. Регламентные работы

Раз в месяц необходимо визуально оценить работоспособность изделия на предмет засоров трубопроводов. При необходимости провести прочистку.

Раз в шесть месяцев необходимо откачать слой осевшего песка и тонкодисперсных взвесей.

Не реже одного раза в два года следует производить полную ревизию оборудования:

- Очистку стенок корпуса изделия от грязи.
- Проверку корпуса изделия на предмет повреждений. В случае обнаружения повреждений принять меры к их устранению.

Раз в пять лет следует производить проверку изделия на герметичность узлов, и швов, а также состояние внешних и внутренних стен корпуса.

8 Транспортирование и хранение

8.1 Транспортирование

Транспортирование изделия производится любым видом транспорта в любое время года в соответствии с нормами и правилами перевозок грузов, действующими на транспорте данного вида.

При транспортировании следует защитить элементы изделия от смещений и повреждений, обеспечить надежное крепление. Убедиться, что изделие защищено от проникновения атмосферных осадков внутрь корпуса.

Запрещается перевозить изделие совместно с горюче-смазочными материалами, кислотами и другими химическими веществами, разрушающими материал корпуса.

ВНИМАНИЕ: ПЕРЕМЕЩЕНИЕ ИЗДЕЛИЯ ВОЛОКОМ НЕ ДОПУСКАЕТСЯ!

8.2 Погрузка и разгрузка изделия

Погрузка изделия в транспорт и разгрузка его должна производиться в соответствии с требованиями ГОСТ 12.3.009-76. К производству строповочных и погрузо-разгрузочных работ допускаются только лица, достигшие 18-летнего возраста, прошедшие специальное обучение и аттестацию и допущенные к производству работ приказом по предприятию (организации).

Строповку изделия рекомендуется производить стропами ленточными текстильными соответствующей длины и грузоподъемности.

ЗАПРЕЩАЕТСЯ ПРИМЕНЕНИЕ СТАЛЬНЫХ ТРОСОВ ИЛИ ЦЕПЕЙ ДЛЯ СТРОПОВКИ ИЗДЕЛИЯ.

8.3 Особые указания

Доставка изделия к месту монтажа производится, как правило, автомобильным транспортом. Кузов автомобиля должен быть достаточной длины, выступ изделия за габарит кузова не допускается. После установки изделия в кузов во избежание повреждения изделия его следует надежно закрепить от смещения мягкими расчалками, крепежными ремнями или крепкими веревками (фалами).

При перемещении и установке ориентацию изделия ввиду его больших габаритов производить с помощью оттяжек достаточной длины.

Подъем, перемещение и опускание изделия производить плавно, без резких

рывков и ударов, чтобы не повредить оборудование.

Перед манипуляциями с оборудованием следует убедиться, что внутри изделия отсутствуют посторонние предметы и жидкость.

ВНИМАНИЕ: ВОДУ НЕ ВЫЛИВАТЬ ПУТЕМ НАКЛОНА ИЛИ ПЕРЕВОРАЧИВАНИЯ, А ВЫЧЕРПАТЬ ИЛИ ОТКАЧАТЬ!

9 Срок службы и гарантии изготовителя

9.1 Изготовитель гарантирует соответствие качества изделия требованиям ТУ 4859-001-98116734-2009 при условии соблюдения потребителем правил эксплуатации, хранения, транспортирования, установленных эксплуатационной документацией.

9.2 Гарантийный срок хранения – 1 год с даты отгрузки изделия.

9.3 Гарантия на электрическое оборудование составляет 1 год со дня продажи изделия.

9.4 Гарантийный срок эксплуатации – 2 года. Датой ввода в эксплуатацию считается дата установки изделия для применения по назначению с отметкой в разделе «Заметки по эксплуатации и хранению».

Гарантия на эксплуатацию изделия не распространяется, если в руководстве по эксплуатации отсутствует запись даты ввода в эксплуатацию.

Ввод изделия в эксплуатацию должен быть осуществлён не позднее истечения гарантийного срока хранения. В противном случае, решение о предоставлении гарантии на срок эксплуатации принимается по результатам обследования изделия комиссией со стороны производителя.

9.5 Декларация о соответствии ЕАЭС N RU Д-RU.PA03.B.40307/26

Сертификат соответствия № РОСС RU.МЛ10.Н03047

ПРИЛОЖЕНИЕ А

(Обязательное)

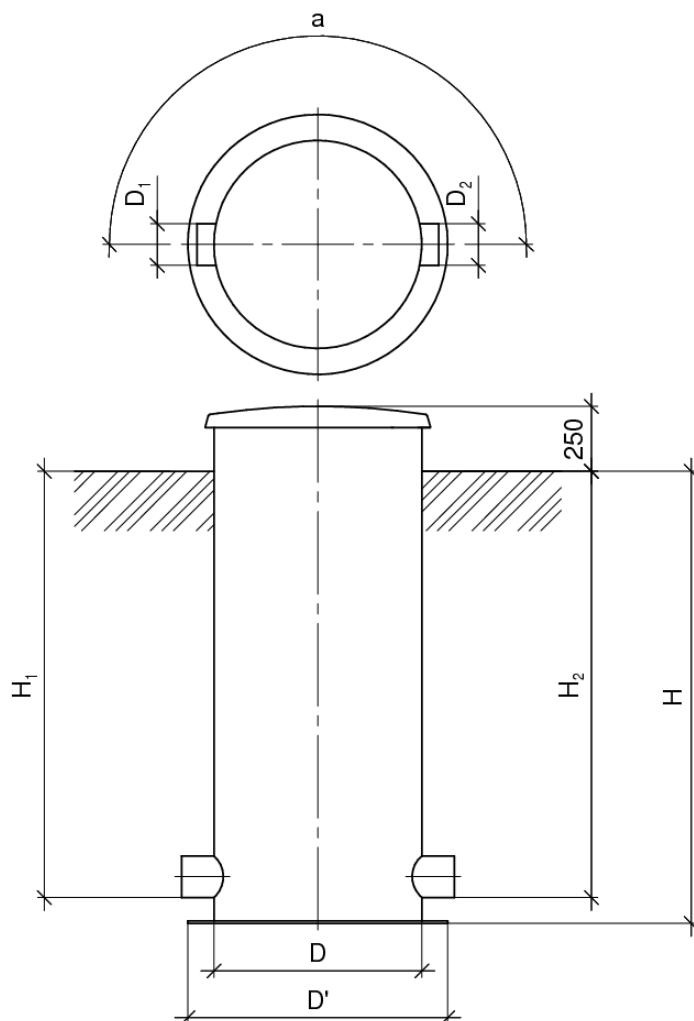

Обозначение		КС-1200-3000	
Назначение		Линейный	
D, мм		H, мм	
D', мм		H ₁ , мм	
D ₁ , мм		H ₂ , мм	
D ₂ , мм		a, градусы	

Рисунок А1 - Общий вид изделия

ПРИЛОЖЕНИЕ Б

(Справочное)

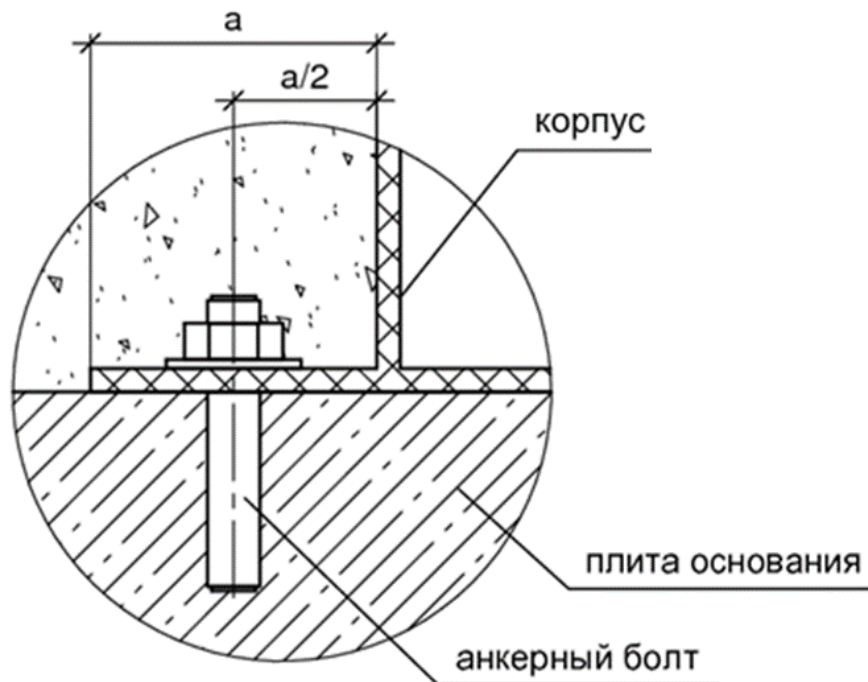

Диаметр корпуса колодца, мм	Рекомендуемое число анкерных болтов, шт	Рекомендуемый шаг, мм
1200	8	510
1500	14	360
2000	18	365
2400	24	330
3200	34	300

Примечания:

1. Отверстия для крепления сверлятся при монтаже по месту.
2. Прочностные характеристики анкерного болта - по результатам расчёта изделия на всплытие.
3. Рекомендуемое кол-во анкерных болтов - справочное. Необходимое кол-во анкерных болтов определяется по результатам расчёта изделия на всплытие.

Рисунок Б.1 – Узел крепления колодца к железобетонной плите